

O.T.N	LETRA	ALTERACION.	CORREGIDO
5210	A	MODIFICADO COTA 62 ERA 60,8	CELSO 1/4/04

**CRAMACO**

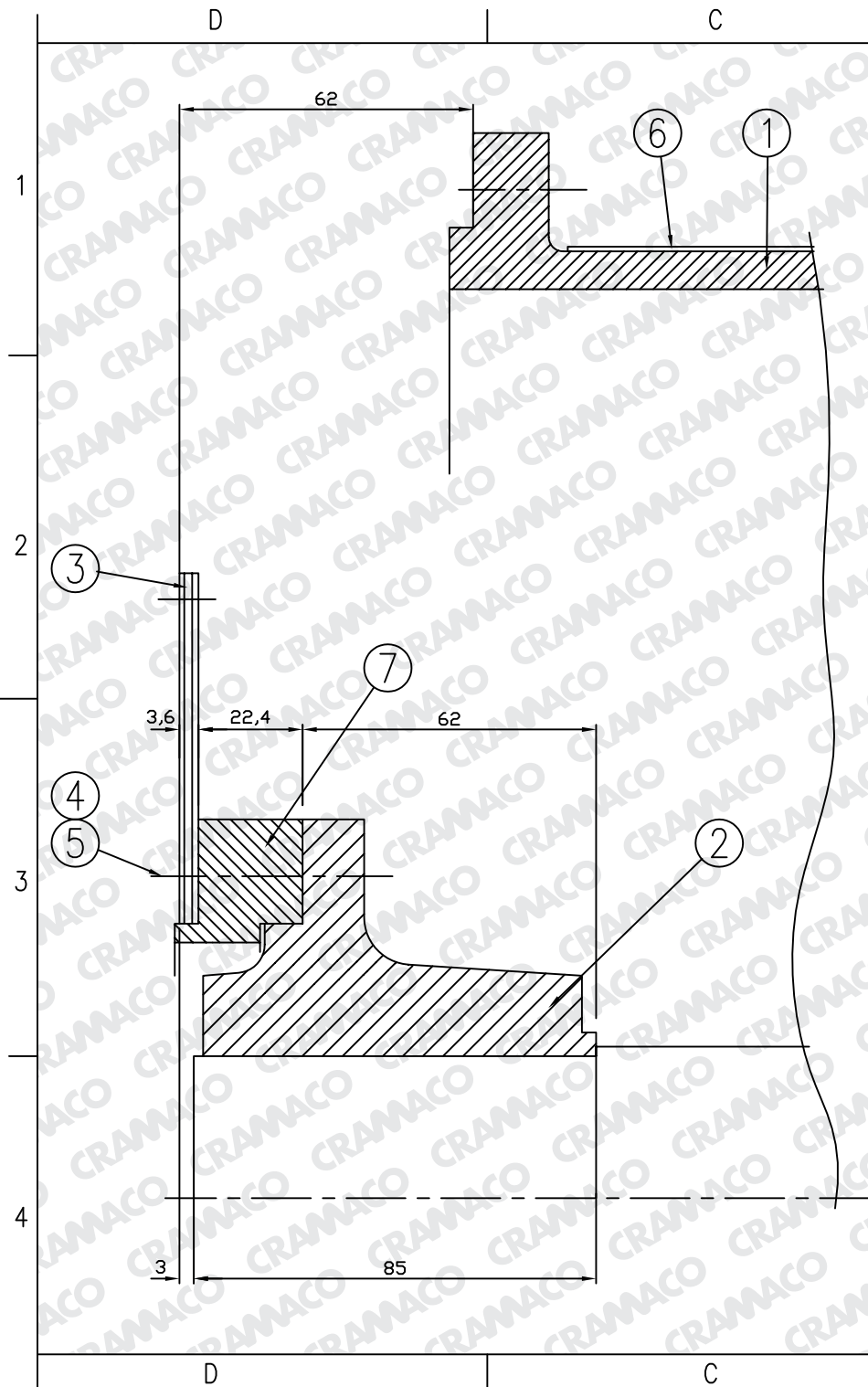

ORDEN	DENOMINACION	PESO k.g	CANT.	MATERIAL	PLANO
7	ARO INTERMEDIO		1		19438/2
6	REJILLA DE PROTECCION		1		18339
5	ARANDELA DE MUELLE B10-DIN 127		10	SAE 1070	
4	TORNILLO EXAGONAL M10x40-DIN 933		10	CALIDAD 10.9-GAL.	
3	DISCO DE ACOPLE		3		18078
2	CUBO DE ACOPLE		1		18476
1	TAPA		1		18238

<p><b>ESTE PLANO ES PROPIEDAD DE DBT S.A.</b> Prohibida su copia o reproducción sin el consentimiento expreso de la firma.</p>		<p>DIMENSIONES EN: m.m ESCALA: 1:1 BASADO EN: NO MEDIR SOBRE EL DIBUJO</p>		<p><b>DBT S.A.</b> <b>CRAMACO®</b> Dpto. Técnico</p>		
DIB.	CELSO	16/4/03	<p><b>ACOPLAMIENTO</b> <b>SAE 3 / SAE 8 G2R 200</b></p>			
REV.					PLANO N°	BARRA
APR.					19439	A