

| | | | |
|-------|-------|-------------------------|---------------|
| O.T.N | LETRA | ALTERACION. | CORREGIDO |
| 5225 | A | REEMPLAZO ORDEN 9 POR 4 | CELSO 15/4/04 |

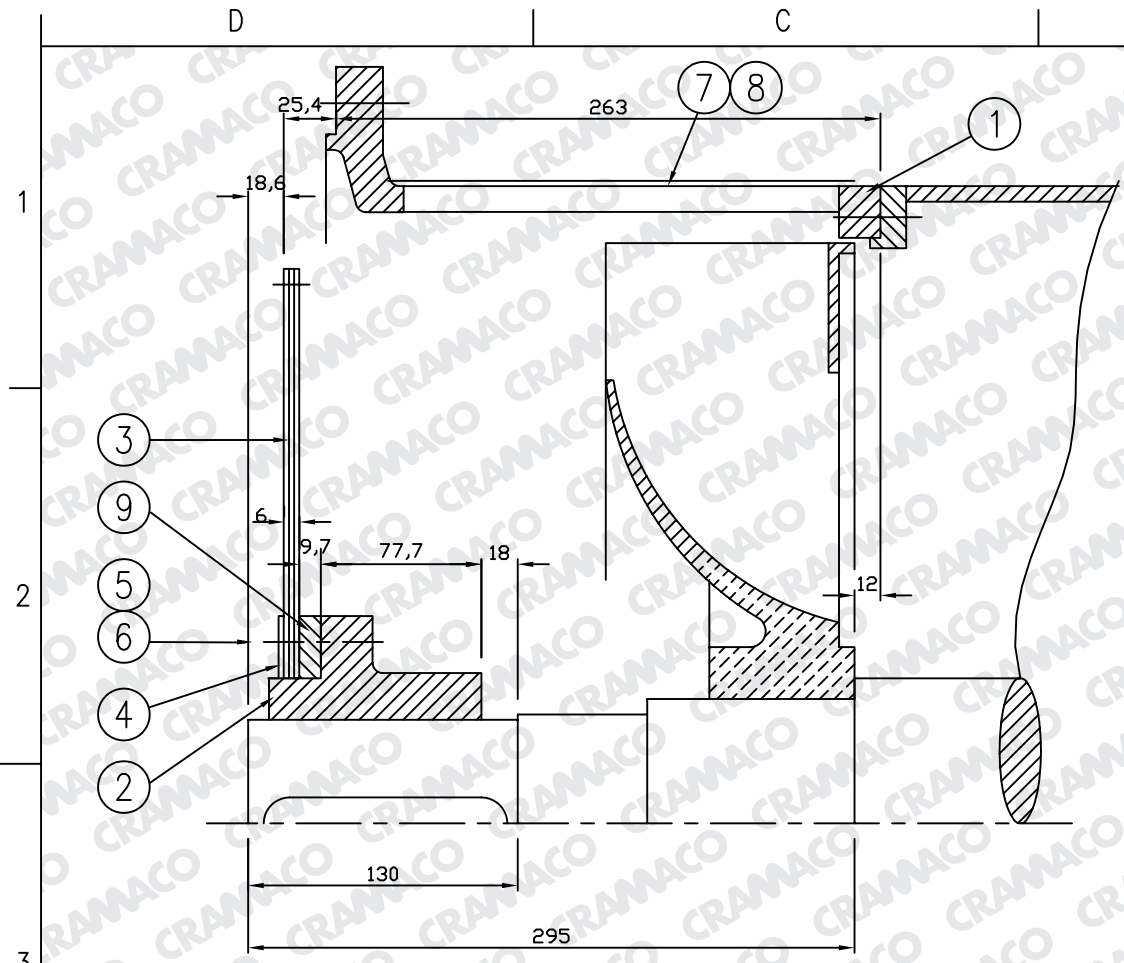

| | | | | | |
|---|-----------------------------------|--|----|-------------------|---------|
| 9 | ARO DE ESPESOR | | 1 | | 19757/2 |
| 8 | TEJIDO DE PROTECCION | | 1 | | 17606 |
| 7 | TEJIDO DE PROTECCION | | 1 | SEGUN O.P | 17793 |
| 6 | ARANDELA DE MUELLE B12-DIN 127. | | 12 | SAE 1070 | |
| 5 | TORNILLO EXAGONAL M12x40-DIN 933. | | 12 | CALIDAD 10.9-GAL. | |
| 4 | ARANDELA DE APRIETE | | 1 | | 18031 |
| 3 | DISCO DE ACOUPLE | | 5 | | 18845 |
| 2 | CUBO DE ARRASTRE | | 1 | | 18252 |
| 1 | TAPA | | 1 | | 19653 |

| ORDEN | DENOMINACION | PESO K.g | CANT. | MATERIAL | PLANO |
|-------|--------------|----------|-------|----------|-------|
|-------|--------------|----------|-------|----------|-------|

ESTE PLANO ES PROPIEDAD DE DBT S.A.
 Prohibida su copia o reproducción sin el consentimiento expreso de la firma.

DIMENSIONES EN: m.m
 ESCALA: 1:1
 BASADO EN:
 NO MEDIR SOBRE EL DIBUJO

DBT S.A.
CRAMACO®
 Dpto. Técnico

| | | | | | |
|------|-------|---------|--|-------------------|------------|
| DIB. | CELSO | 12/1/04 | ACOPLAMIENTO G2R 315 - SAE 0 / SAE 14 | PLANO N° 19671 | BARRA A |
| REV. | | | | | |
| APR. | | | | | |

