

O.T.N	LETRA	ALTERACION.	CORREGIDO
5216	A	MODIFICADO COTA 62 ERA 60,8	CELISO 2/4/04

**CRAMACO**

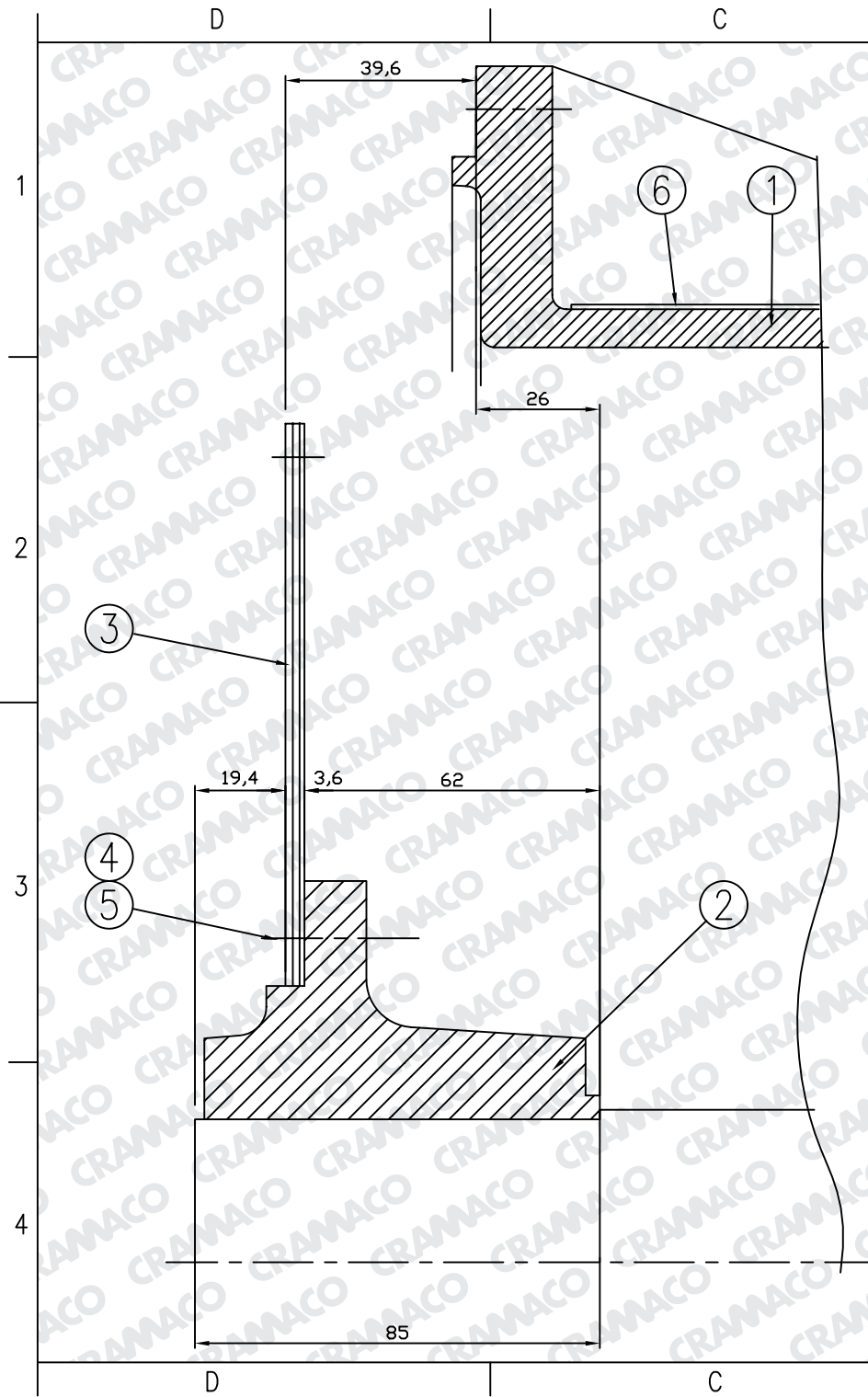

6	REJILLA DE PROTECCION		1	18339
5	ARANDELA DE MUELLE B10-DIN 127		10	SAE 1070
4	TORNILLO EXAGONAL M10x25-DIN 933		10	CALIDAD 10.9-GAL.
3	DISCO DE ACOPLE		3	18874
2	CUBO DE ACOPLE		1	18476
1	TAPA		1	18329

ORDEN	DENOMINACION	PESO k.g	CANT.	MATERIAL	PLANO
<b>ESTE PLANO ES PROPIEDAD DE DBT S.A.</b> Prohibida su copia o reproducción sin el consentimiento expreso de la firma.		DIMENSIONES EN: m.m ESCALA: 1:1 BASADO EN: NO MEDIR SOBRE EL DIBUJO		 <b>DBT S.A.</b> <b>CRAMACO®</b> Dpto. Técnico	
DIB.	CELISO	16/4/03	<b>ACOPLAMIENTO</b> <b>SAE 1 / SAE 11,5 G2R 200</b>		
REV.			PLANO N° 19445		BARRA A
APR.					