

O.T.N	LETRA	ALTERACION.	CORREGIDO
5214	A	MODIFICADO COTA 62 ERA 60,8	CELSO 2/4/04

**CRAMACO**

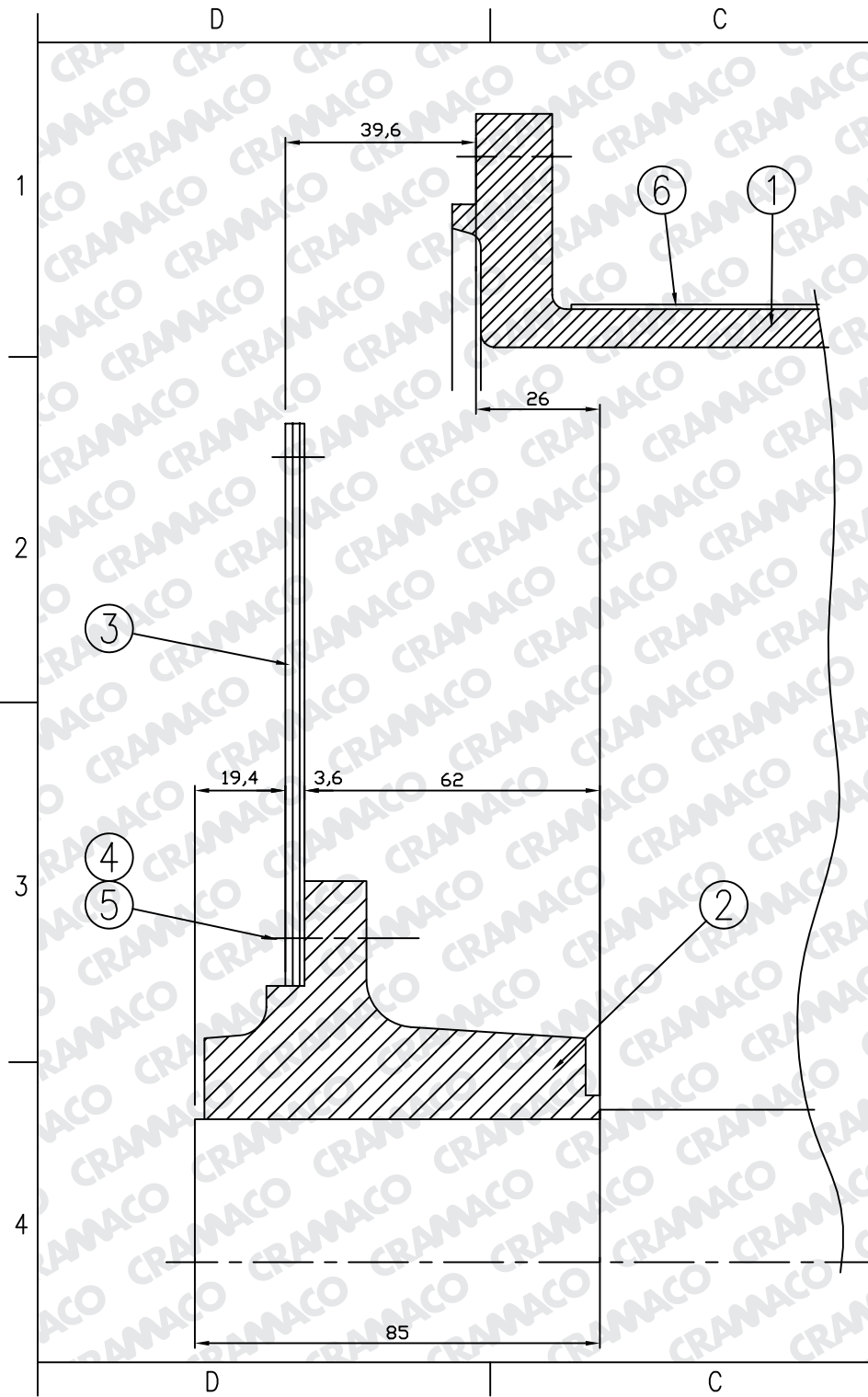

ORDEN	DENOMINACION	PESO k.g	CANT.	MATERIAL	PLANO
6	REJILLA DE PROTECCION		1		18339
5	ARANDELA DE MUELLE B10-DIN 127		10	SAE 1070	
4	TORNILLO EXAGONAL M10x25-DIN 933		10	CALIDAD 10.9-GAL.	
3	DISCO DE ACOUPLE		3		18874
2	CUBO DE ACOUPLE		1		18476
1	TAPA		1		18330

**ESTE PLANO ES PROPIEDAD DE DBT S.A.**  
Prohibida su copia o reproducción sin el consentimiento expreso de la firma.

DIMENSIONES EN: m.m  
ESCALA: 1:1  
BASADO EN:  
NO MEDIR SOBRE EL DIBUJO

**DBT S.A.**  
**CRAMACO®**  
Dpto. Técnico

DIB. CELSO 16/4/03  
REV.  
APR.

**ACOPLAMIENTO**  
**SAE 2 / SAE 11,5 G2R 200**

PLANO N°  
19443

BARRA  
A